

84.6 KARTA KATALOGOWA DOWN CLIP ACOUSTICPET 3D VARIO-1

<p>Przeznaczenie wyrobu: Panele Down Clip AcousticPet 3D Vario-1 przeznaczone są do stosowania wewnętrznego w celu poprawy komfortu akustycznego pomieszczeń. Sugerowane obszary zastosowań: budynki użyteczności publicznej w tym: hotele, szkoły, porty lotnicze, dworce, budynki administracyjno- biurowe, sale widowiskowe.</p> <p>Charakterystyka wyrobu: Panele Acoustic Down Clip 3D z PET to panele akustyczne oparte na stalowej ramie, nielakierowanej lub lakierowanej proszkowo w standardowym kolorze RAL: - RAL 9003 dla PET w odcieniach jasnych, - RAL 7016 dla PET w odcieniach szarych, - RAL 9005 dla PET w odcieniach ciemnych</p> <p>Panele z zamocowaną warstwą 9 mm PET w kolorze z palety barw BS PETeco. Dla zwiększenia komfortu akustycznego istnieje możliwość zastosowania dodatkowego wkładu akustycznego.</p> <p>Klasyfikacja ogniowa: Reakcja na ogień: B-s2, d0</p> <p>Atesty i aprobaty: Deklaracja Właściwości Użytkowych zgodna z normą PN- EN 13964:2014-05</p>	<p style="text-align: center;">KASETON DOWN CLIP ACOUSTICPET 3D VARIO-1</p> 																												
<p>Parametry techniczne:</p> <table border="0"> <tr> <td>- waga konstrukcji</td> <td>- 1,44 kg/m²</td> </tr> <tr> <td>- waga kasetonów z wkładem PET</td> <td>- 4,61 kg/m²</td> </tr> <tr> <td>- grubość blachy stalowej</td> <td>- 0,80 mm</td> </tr> </table> <p>Montaż należy wykonać na pręcie gwintowanym ϕ 6</p> <p>Normy spełniane przez wyrób: PN- EN 13964:2014-05 Sufity podwieszane. Wymagania i metody badań.</p>	- waga konstrukcji	- 1,44 kg/m ²	- waga kasetonów z wkładem PET	- 4,61 kg/m ²	- grubość blachy stalowej	- 0,80 mm	<p>Średnie normatywne zużycie elementów konstrukcyjnych:</p> <table border="0"> <tr> <td>- panel 600x600 mm</td> <td>- 2,78 szt./m²</td> </tr> <tr> <td>- dźwigar prowadzący 4000 mm</td> <td>- 0,42 szt./m²</td> </tr> <tr> <td>- dźwigar nośny RBS1 4000 mm</td> <td>- 0,21 szt./m²</td> </tr> <tr> <td>- łącznik dźwigara prowadzącego</td> <td>- 0,42 szt./m²</td> </tr> <tr> <td>- łącznik dźwigara nośnego RBS1</td> <td>- 0,21 szt./m²</td> </tr> <tr> <td>- klips dźwigara prowadzącego</td> <td>- 1,40 szt./m²</td> </tr> <tr> <td>- pręt gwintowany ϕ 6 mm</td> <td>- 1,12 szt./m²</td> </tr> <tr> <td>- klips blokujący panele docinane</td> <td>- wg. potrzeb</td> </tr> <tr> <td>- profil „C”</td> <td>- wg. obrysu</td> </tr> <tr> <td>- panel przyścienny 600x300x39 mm</td> <td>- wg. potrzeb</td> </tr> <tr> <td>- panel narożny 300x300x39 mm</td> <td>- wg. potrzeb</td> </tr> </table>	- panel 600x600 mm	- 2,78 szt./m ²	- dźwigar prowadzący 4000 mm	- 0,42 szt./m ²	- dźwigar nośny RBS1 4000 mm	- 0,21 szt./m ²	- łącznik dźwigara prowadzącego	- 0,42 szt./m ²	- łącznik dźwigara nośnego RBS1	- 0,21 szt./m ²	- klips dźwigara prowadzącego	- 1,40 szt./m ²	- pręt gwintowany ϕ 6 mm	- 1,12 szt./m ²	- klips blokujący panele docinane	- wg. potrzeb	- profil „C”	- wg. obrysu	- panel przyścienny 600x300x39 mm	- wg. potrzeb	- panel narożny 300x300x39 mm	- wg. potrzeb
- waga konstrukcji	- 1,44 kg/m ²																												
- waga kasetonów z wkładem PET	- 4,61 kg/m ²																												
- grubość blachy stalowej	- 0,80 mm																												
- panel 600x600 mm	- 2,78 szt./m ²																												
- dźwigar prowadzący 4000 mm	- 0,42 szt./m ²																												
- dźwigar nośny RBS1 4000 mm	- 0,21 szt./m ²																												
- łącznik dźwigara prowadzącego	- 0,42 szt./m ²																												
- łącznik dźwigara nośnego RBS1	- 0,21 szt./m ²																												
- klips dźwigara prowadzącego	- 1,40 szt./m ²																												
- pręt gwintowany ϕ 6 mm	- 1,12 szt./m ²																												
- klips blokujący panele docinane	- wg. potrzeb																												
- profil „C”	- wg. obrysu																												
- panel przyścienny 600x300x39 mm	- wg. potrzeb																												
- panel narożny 300x300x39 mm	- wg. potrzeb																												

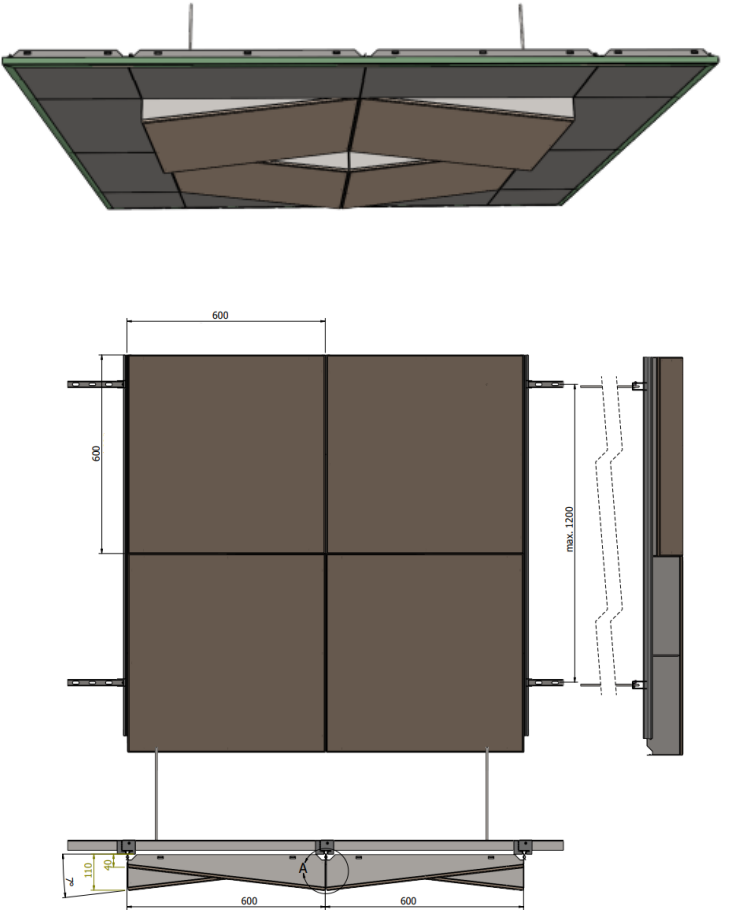

BARWA SYSTEM

www.barwasystem.pl

e-mail: barwasystem@barwasystem.pl

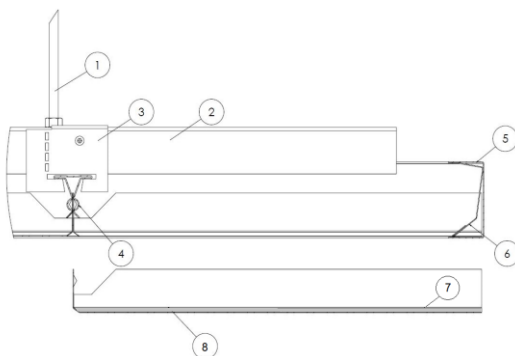
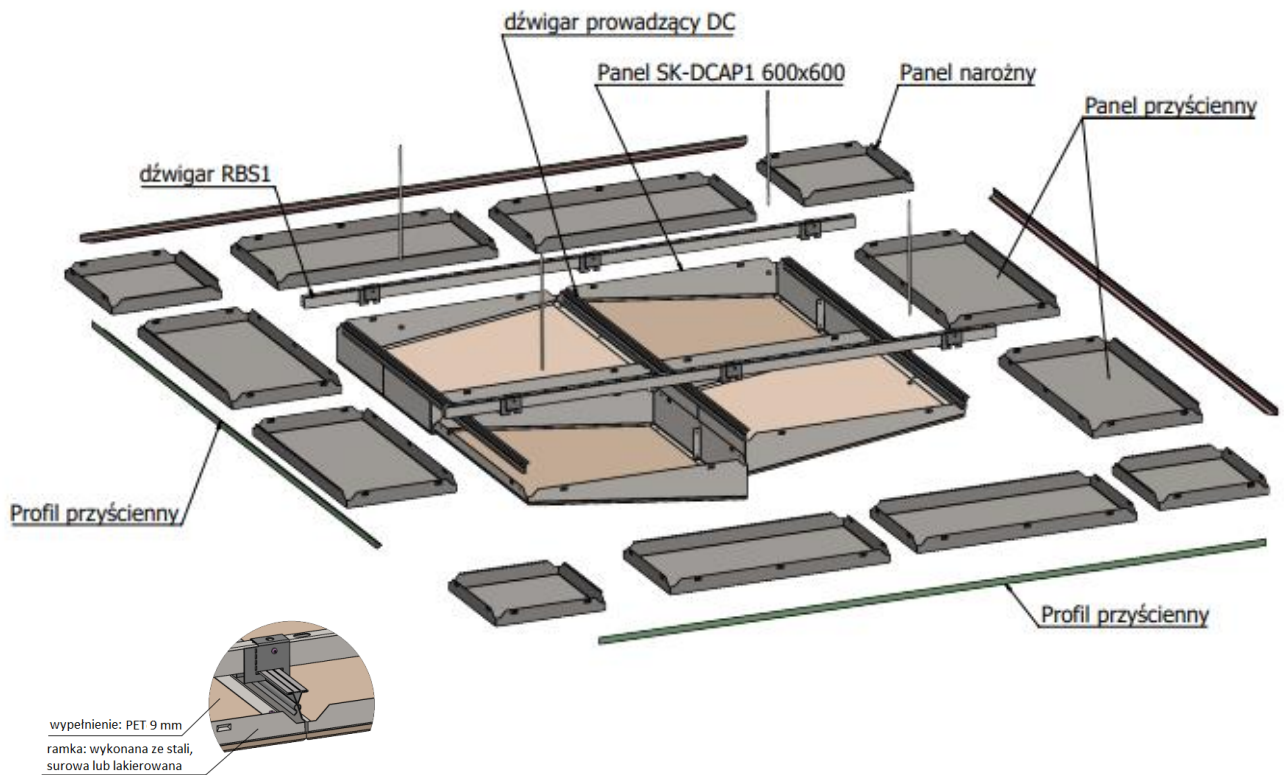

- 1- pręt gwintowany
- 2- dźwigar nośny RBS1
- 3- klips dźwigara prowadzącego
- 4- dźwigar prowadzący
- 5- profil przysięenny
- 6- klips blokujący
- 7- kaseton DOWN CLIP
- 8- wkład akustyczny PET 9 mm

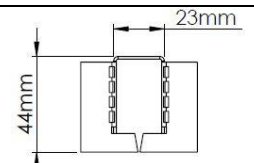
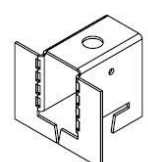
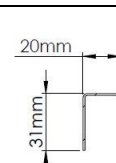
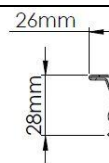

Detal wykończenia przysięennego

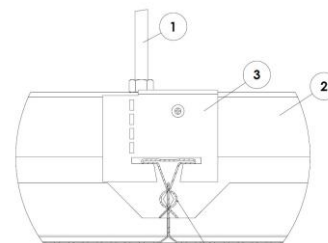

BARWA SYSTEM sp. z o.o.

NIP: PL 739-28-75-782

Zakład Produkcyjny i Dział Handlowy
11-034 Stawiguda, ul. Przemysłowa 21
tel. (89) 522-09-10, fax. (89) 522-09-20

Zarejestrowana przez Sąd Rejonowy
w Olsztynie, VIII Wydział Gospodarczy
Krajowego Rejestru Sądowego pod numerem
KRS 0000132000 Nr w BDO 000009110
Kapitał Zakładowy 180.000 PLN

Biurowo:
40-683 Katowice, ul. Barcelońska 1
tel. (32) 290-65-01
61-334 Poznań, ul. Ćmielowska 8
tel./fax: (66) 827-46-13

Produkcja i sprzedaż sufitów oferowanych przez BARWA SYSTEM Sp. z o.o. objęte są certyfikatem ISO 9001:2015.

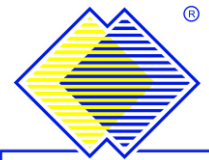

BARWA SYSTEM

www.barwasystem.pl

e-mail: barwasystem@barwasystem.pl

Elementy sufitu:

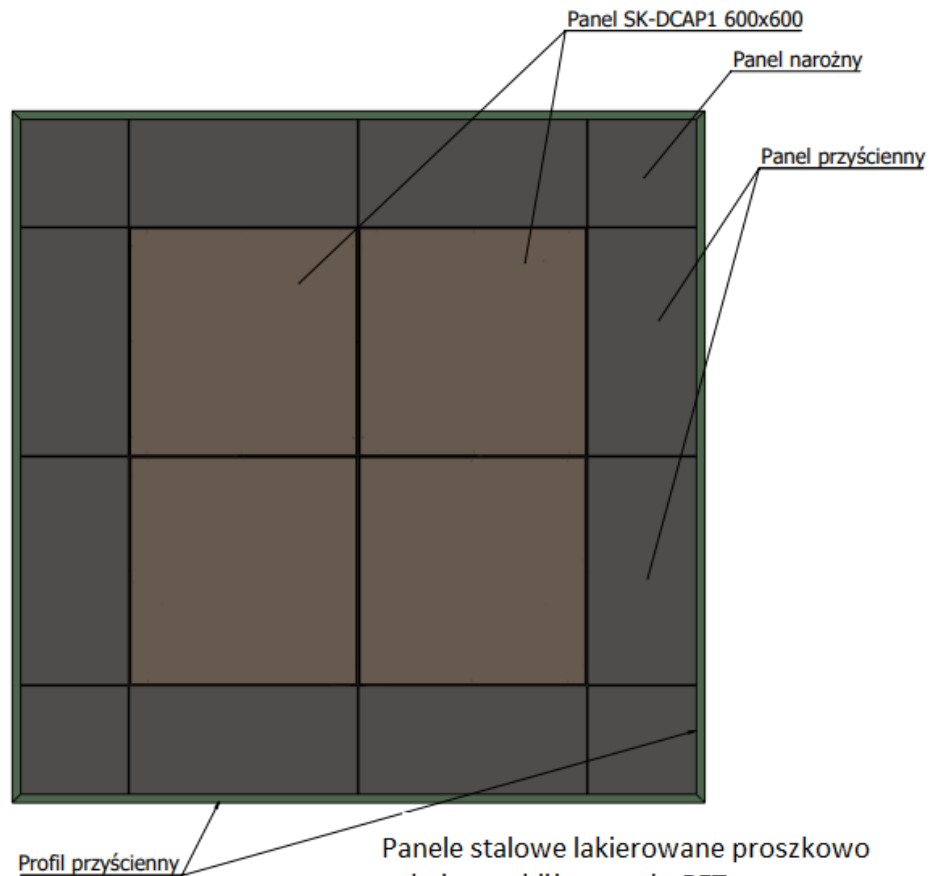
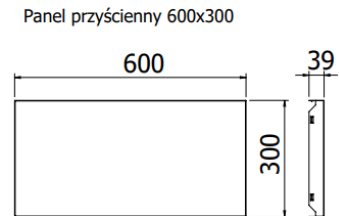
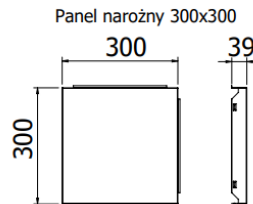
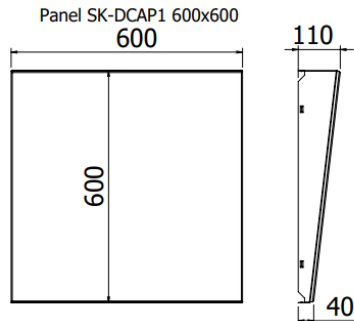

BARWA SYSTEM sp. z o.o.

NIP: PL 739-28-75-782

Zakład Produkcyjny i Dział Handlowy
11-034 Stawiguda, ul. Przemysłowa 21
tel. (89) 522-09-10, fax. (89) 522-09-20

Zarejestrowana przez Sąd Rejonowy
w Olsztynie, VIII Wydział Gospodarczy
Krajowego Rejestru Sądowego pod numerem
KRS 0000132000 Nr w BDO 000009110
Kapitał Zakładowy 180.000 PLN

Biuro:
40-683 Katowice, ul. Barcelońska 1
tel. (32) 290-65-01
61-334 Poznań, ul. Ćmielowska 8
tel./fax: (66) 827-46-13

Produkcja i sprzedaż sufitów oferowanych przez BARWA SYSTEM Sp. z o.o. objęte są certyfikatem ISO 9001:2015.



BARWA SYSTEM

www.barwasystem.pl

e-mail: barwasystem@barwasystem.pl

Schemat montażu:

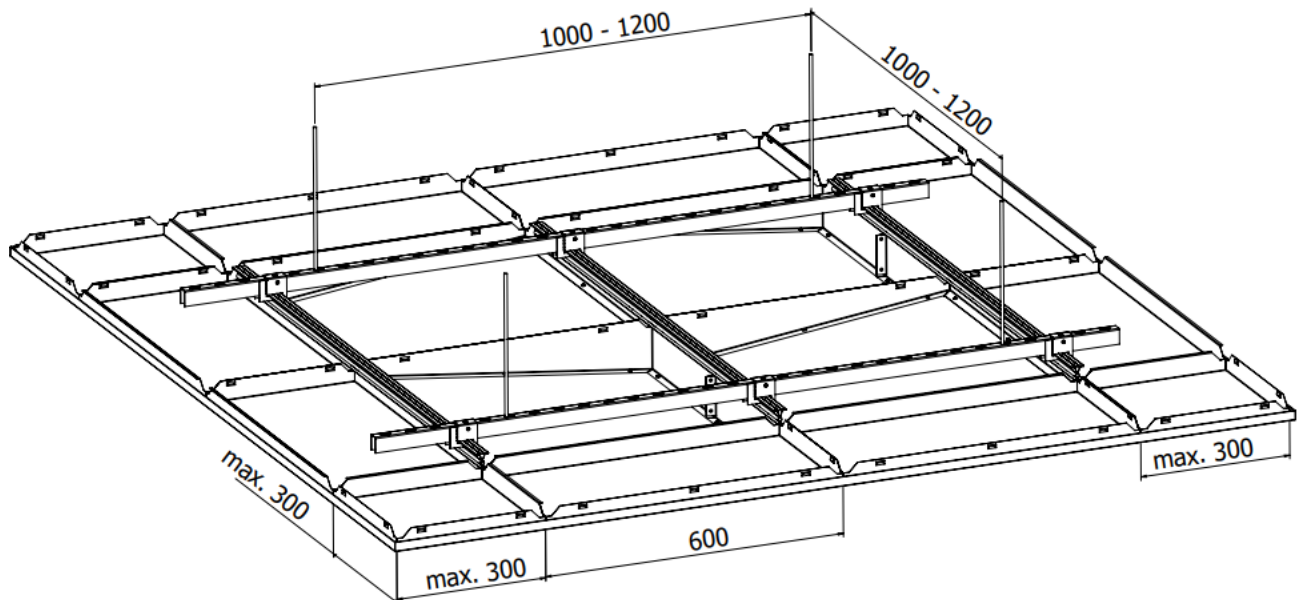
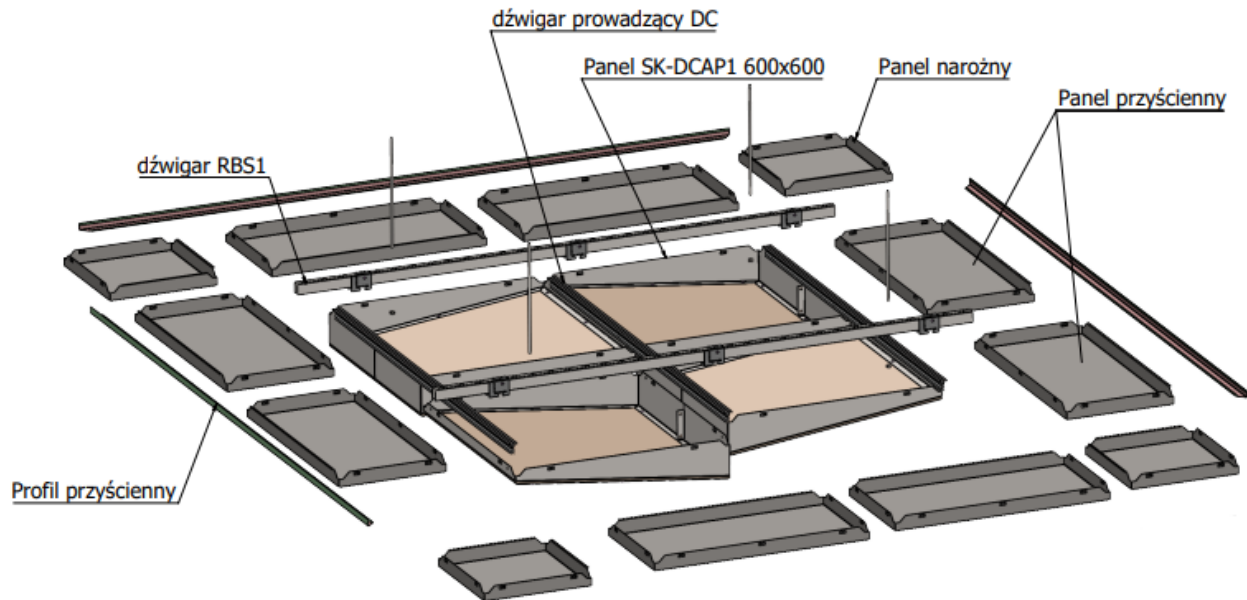

WYD. 1

BARWA SYSTEM sp. z o.o.

NIP: PL 739-28-75-782

Zakład Produkcyjny i Dział Handlowy
11-034 Stawiguda, ul. Przemysłowa 21
tel. (89) 522-09-10, fax. (89) 522-09-20

Zarejestrowana przez Sąd Rejonowy
w Olsztynie, VIII Wydział Gospodarczy
Krajowego Rejestru Sądowego pod numerem
KRS 0000132000 Nr w BDO 000009110
Kapitał Zakładowy 180.000 PLN

Biuro:
40-683 Katowice, ul. Barcelońska 1
tel. (32) 290-65-01
61-334 Poznań, ul. Ćmielowska 8
tel./fax: (66) 827-46-13

Produkcja i sprzedaż sufitów oferowanych przez BARWA SYSTEM Sp. z o.o. objęte są certyfikatem ISO 9001:2015.